

Übungsklausur „Grundkurs Syntax“

Sommersemester 2007

24. Juni 2007

Sie dürfen Sag/Wasow/Bender (2003) als Hilfsmittel verwenden. Alle Fragen bezüglich der HPSG beziehen sich grundsätzlich auf die in den Kapiteln 4 bis 7 dargestellte Grammatik.

Name: _____

Matrikelnummer: _____

A) Zeichnen Sie einen Phrasenstrukturbaum für Satz (1). Kennzeichnen Sie die syntaktische Kategorie jedes Knotens (keine Merkmalstrukturen).

(1) The red car crashed into a truck from Mexico.

Kreisen Sie anschließend alle NP-Knoten ein, die von der NP [*the red car*] c-kommandiert werden.

 **Beiblatt oder Rückseite**

B) Der Satz in (2) ist strukturell ambig.

(2) Dieser Händler verkauft Reifen und Autos aus Japan.

1. Umschreiben Sie die beiden möglichen Lesarten.
2. Zeichnen Sie Strukturbäume (ohne Merkmalwertstrukturen) für die beiden Lesarten.

 **Beiblatt oder Rückseite**

C) Bestimmen Sie die grammatischen Funktionen (Subjekt, usw.) und die thematischen Rollen der eingeklammerten Phrasen in dem folgenden Satz.

(3) [Dieser Händler] verkauft [seinen Kunden] [gebrauchte Autos]
[auf Flohmärkten].

Handelt es sich bei der unterstrichenen Phrase um ein Adjunkt oder um ein Komplement? Begründen Sie Ihre Entscheidung!

 _____

D) Markieren Sie mit Hilfe eckiger Klammern diejenige NP in dem folgende Satz, die die grammatische Funktion Subjekt hat. Geben Sie Argumente für Ihre Entscheidung an!

(4) Mir gefällt dein neuer Laptop sehr gut.

 _____

E) Diese Aufgabe bezieht sich auf die Typenhierarchie aus Kapitel 5.

1. Zählen Sie alle Subtypen des Typs *pos* auf.

 _____

2. Welche Merkmale sind für den Typ *3sing* angemessen?

 _____

3. Geben Sie alle Supertypen von *det* an.

 _____

4. Für welche Typen ist das Merkmal AGR definiert?



F) Welche der folgenden Merkmalstrukturbeschreibungen beschreibt / beschreiben eine VP (und keine andere verbale Kategorie)?
(Das X steht für mindestens ein Listenelement.)

a)
$$\left[\begin{array}{l} \text{HEAD} \quad \textit{verb} \\ \text{VAL} \quad \left[\begin{array}{l} \text{COMPS} \quad \langle \rangle \\ \text{SPR} \quad \langle \rangle \end{array} \right] \end{array} \right]$$

b)
$$\left[\begin{array}{l} \text{HEAD} \quad \textit{verb} \\ \text{VAL} \quad \left[\begin{array}{l} \text{COMPS} \quad \langle \rangle \\ \text{SPR} \quad \langle X \rangle \end{array} \right] \end{array} \right]$$

c)
$$\left[\begin{array}{l} \textit{phrase} \\ \text{HEAD} \quad \textit{verb} \end{array} \right]$$

d)
$$\left[\begin{array}{l} \text{HEAD} \quad \textit{verb} \\ \text{VAL} \quad \left[\begin{array}{l} \text{COMPS} \quad \langle X \rangle \\ \text{SPR} \quad \langle X \rangle \end{array} \right] \end{array} \right]$$



G) Kreuzen Sie alle korrekten Aussagen zu Köpfen und zum Kopfmerkmalsprinzip (Head-Feature Principle) in der HPSG an.

- Der Kopf einer Phrase ist in der HPSG immer ein Wort.
- In einer endozentrischen Phrase (einer Phrase mit Kopf) muss der HEAD-Wert der Mutter mit dem HEAD-Wert der Kopftochter identisch sein.
- Die Werte der Valenzmerkmale (VAL) stimmen zwischen Mutter und Kopftochter in einer endozentrischen Phrase immer überein.
- Die Kopftochter wird in den Regeln mit einem **H** markiert.
- In einer Koordination ist die Konjunktion (z.B. *und*) der Kopf der Phrase.

H) Welche Beschränkung verbietet die folgende Struktur?

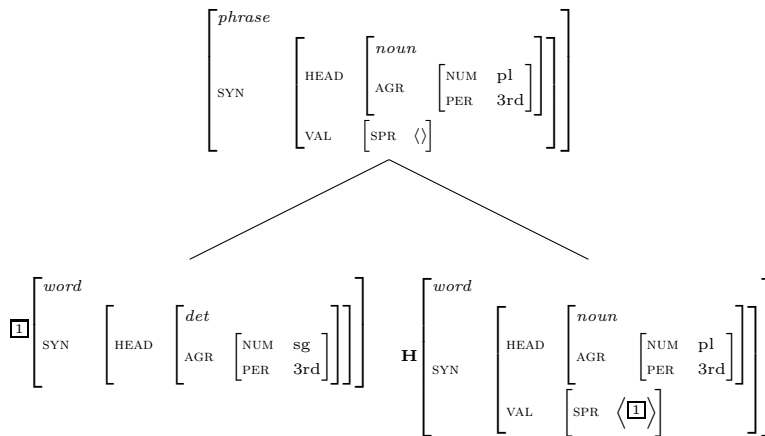

Geben Sie ein ungrammatisches deutsches oder englisches Beispiel, das zu dieser nicht wohlgeformten Merkmalstruktur passt!



I) Erstellen Sie einen Lexikoneintrag für das Verb *verdanke*, wie es in Satz (5) verwendet wird. (Achten Sie dabei insbesondere auf Kongruenz und Valenz! Das SEM-Merkmal können Sie weglassen...)

(5) Ich verdanke diesem Zufall mein Leben.



Beiblatt oder Rückseite

J) Geben Sie die ARG-ST-Listen der Verben in den Sätzen (6)-(8) an. Erklären Sie mit Hilfe der Definition von Bindung und der Bindungsprinzipien aus Sag, Wasow und Bender (2003), warum in den Sätzen jeweils ein Reflexivum mit der angegebenen Koindizierung stehen kann oder nicht.

(6) They_i talk to themselves_i.

(7) He_j admires himself_j.

(8) *His_i dog_j likes himself_i.



Beiblatt oder Rückseite

K) Fügen Sie die fehlenden Tags und Merkmale in den folgenden Baum ein!
 Manche Felder müssen leer bleiben. Dieser Baum beschreibt den Satz *Ich warte auf dich.*

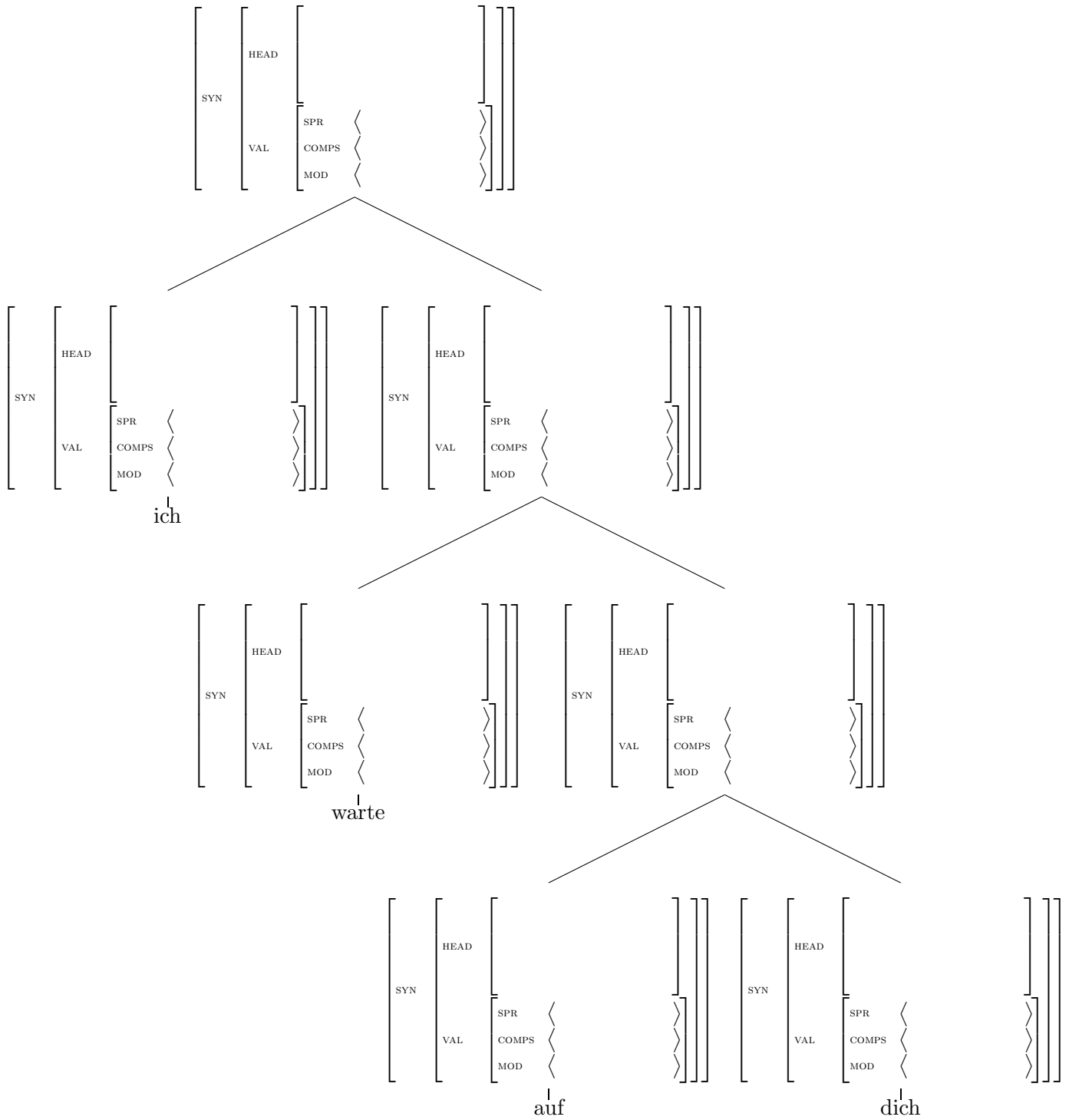

L) Geben Sie für die folgenden Sätze jeweils an, warum sie ungrammatisch sind.

(9) *They often goes to the zoo.

(10) *Ich bestehe an dieser Regelung.

(11) *Die Lehrerin gibt ihn den Stift.

(12) *He_i thinks that she_j likes himself_i.

 _____

M) Zeigen Sie an Hand verschiedener deutscher Verben, die nur *ein* Objekt verlangen, und mit Hilfe geeigneter grammatischer und ungrammatischer Beispiele, dass Verben im Deutschen die Form ihres Objekts regieren!

 _____

